

KOMPONENTGUIDEN

från IMSAB för

industri och sjöfart

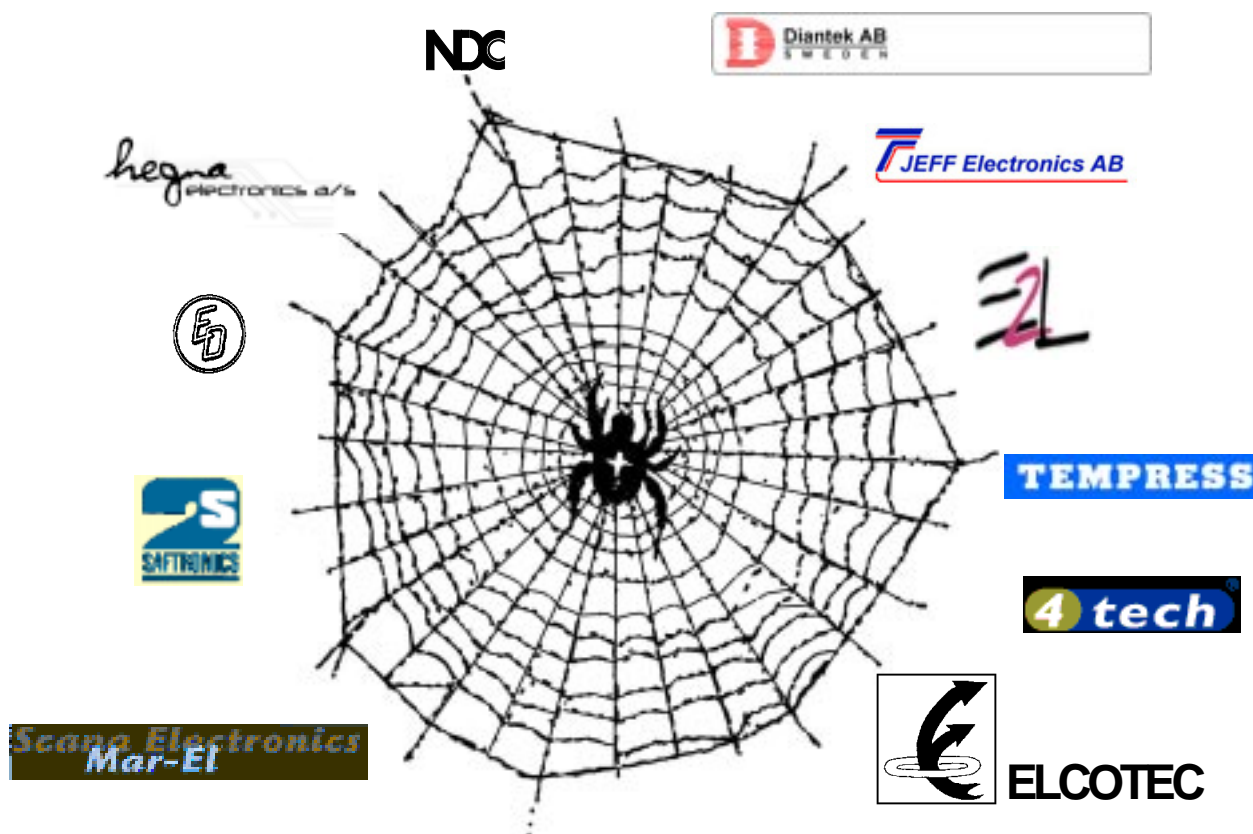

Indikeringspanel

SOL1.10D



INDIKERINGS PANEL SOL1.10D

fabrikat DIANTEK



FUNKTION

Indikeringspanel SOL1.10D samlar alla indikeringar i en modul, istället för att använda singellampor spridda över hela kontrollområdet. 10 individuella ingångar. Gula lysdioder. På framsidan finns en tryckknapp för test av lysdioderna.

TEKNISKA DATA

Matning: 24V AC/DC -10%/+20%, (12V DC på förfrågan)
 Förbrukning: 2.4 VA
 Kabel längd: 2 tråd max 500m.
 Givarström: 20mA.
 Mått: 129x70x27 mm
 Tätningsgrad: IP32.
 Temp. område: -20°/+50°C.
 Front: Grå plast.
 Passar även i 19" rack
 Låda för väggmontage (OT).
 SOL panelen är CE godkänd

BESTÄLLNINGSANVISNING

SOL1.10D Indikerings Panel
 Extra tillbehör: OT-751 En modul låda

- 10 ingångar för slutande potentialfria larmkontakter (NO).
- Larm indikeras med gul LED.
- Matningsspänning 24V AC/DC.
- CE-godkänd

Dimension

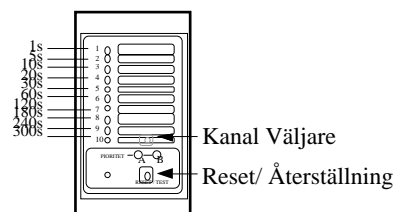
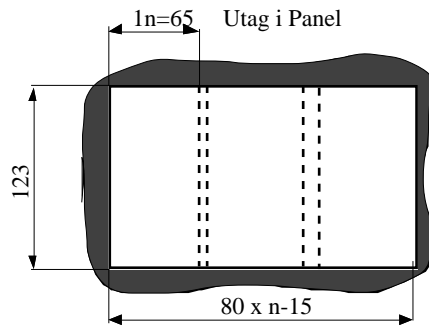
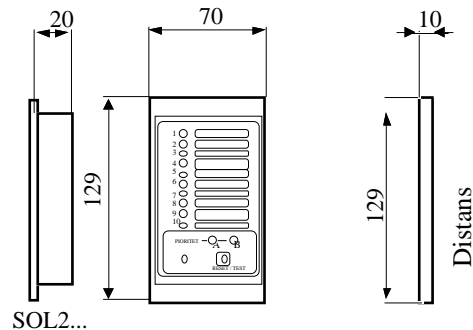

Inkoppling

